

801286.901.001.111

Minamo\_1260\_965940965\_11600\_DA



IP 54



Die minamo ist eine Leuchte für die Oberflächenkontrolle und kommt bei Oberflächen mit mittlerer bis hoher Reflexion zum Einsatz. Geeignet für alle Beschichtungsprozesse der Industrie. Das Gehäuse ist sehr flach und besteht aus pulverbeschichtetem Stahlblech, abgedeckt mit einer fallgesicherten, schwenkbaren, reinigungsmittelresistenten ESG- Scheibe. Diese wird mit integrierten Drehriegel-Verschlüssen gehalten.

Auf der Gehäuserückseite befinden sich acht Einzelmuttern M8 für flexible Montage. Auf die weiß pulverbeschichteten, symmetrischen Einzelreflektoren sind LED-Module montiert. Diese LED-Leuchte ist ausgestattet mit High-Efficient LED-Modulen mit speziellen Abdeckungen. Durch die spezielle Optik wird der Kontrast zur Fehlererkennung deutlich verbessert. Die Einzelreflektoren können bei Bedarf separat und werkzeuglos entnommen und getauscht werden.

Die Einspeisung erfolgt über das Harting Steck-/Verbindungssystem und ist durchverdrahtet. Die Dimmung erfolgt digital via DALI- System. Die Leuchte ist gebaut und geprüft nach EN60598 und allen gültigen europäischen Richtlinien, sowie frei von lackbenetzungsstörenden Substanzen (LABS-Frei).

#### Technische Daten:

Lampenlichtstrom	lm
Leuchtenlichtstrom	11600 lm
Systemeffizienz	156 lm/W
Systemleistung	74 W
Farbwiedergabeindex	90 Ra
Farbtemperatur	6500, 4000, 6500 K
Farbtoleranz	3
Lebensdauer	50.000h (L80/B10)
UGR	
Spannung	230V / 50Hz
Umgebungstemperatur	-20 ... +60 °C

#### LVK:

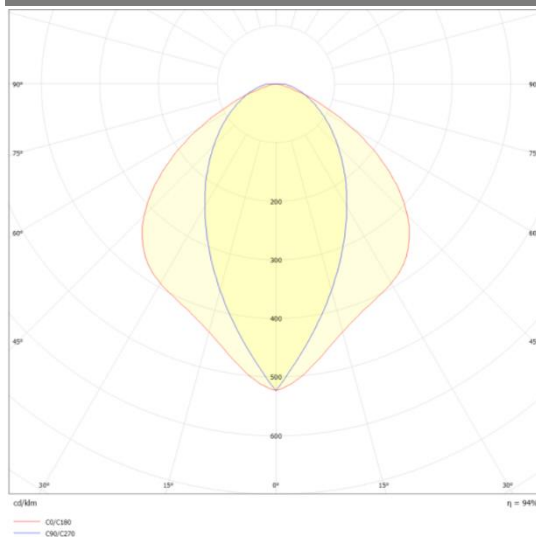

#### Dimensionen:

Länge-L	1260 mm
Breite-B	860 mm
Höhe-H	50 mm
Gewicht	40 kg

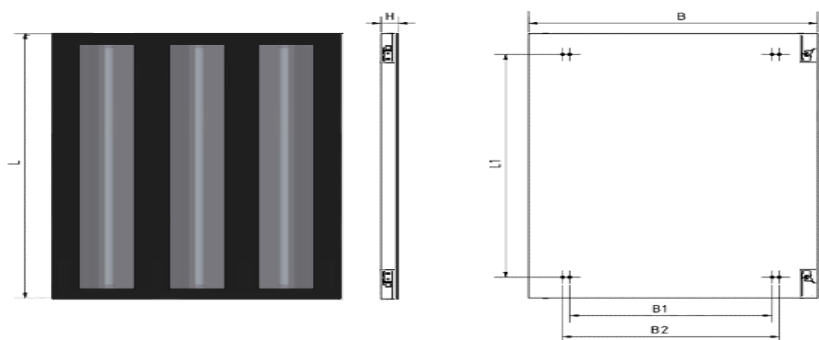

Diese Leuchte enthält eine Lichtquelle der Energieeffizienzklasse D

Letzte Änderung: Mittwoch, 29. November 2023, technische Änderungen und Irrtümer vorbehalten